

entfällt  
**BW 0/1**  
 0 + 135  
 (Rampe)  
 Stützkonstruktion  
 2.3.1 T3  
 l = 65,00 m  
 h = 6,00 m

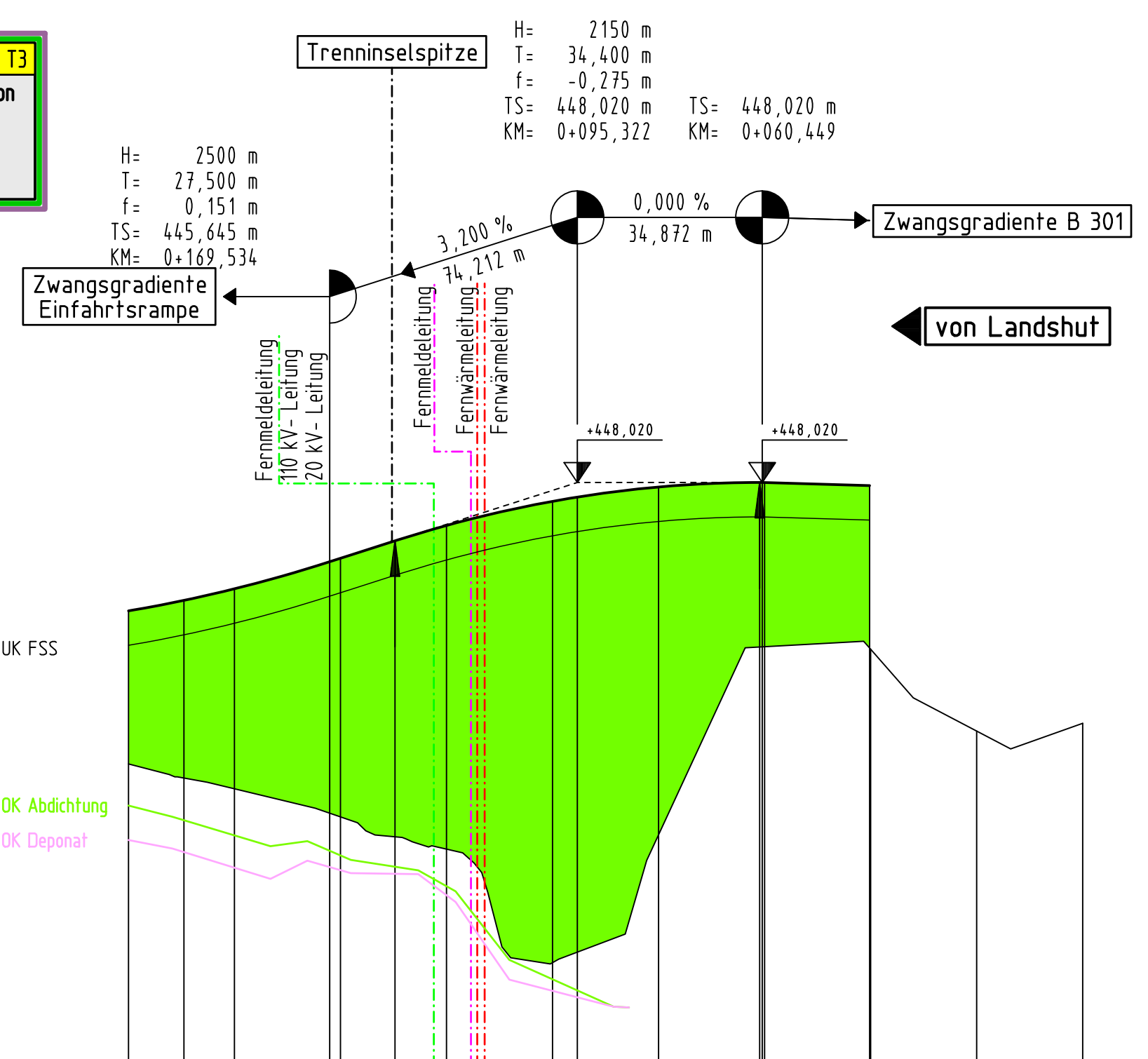

M = 1:1000/100  
 NN 437,00

Station	80,000	60,000	40,000	20,000	0,000	80,000	60,000	40,000	20,000	0,000
Gradiente	445,598	445,796	446,015	446,234	446,453	446,672	446,891	447,110	447,329	447,548
Gelände	442,711	442,742	441,713	441,185	438,963	441,376	441,376	441,376	441,376	441,376

KRÜMMUNGSBAND

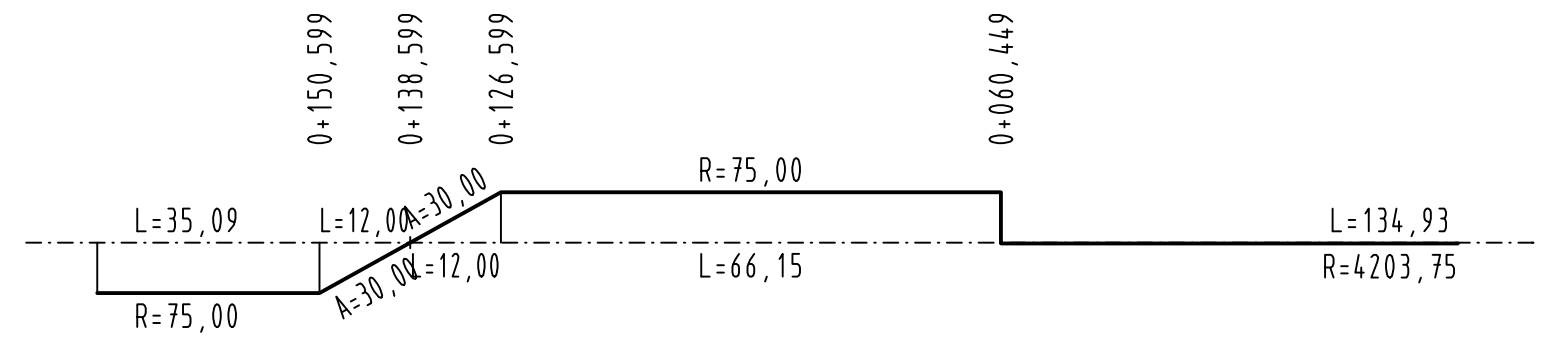

QUERNEIGUNGSBAND

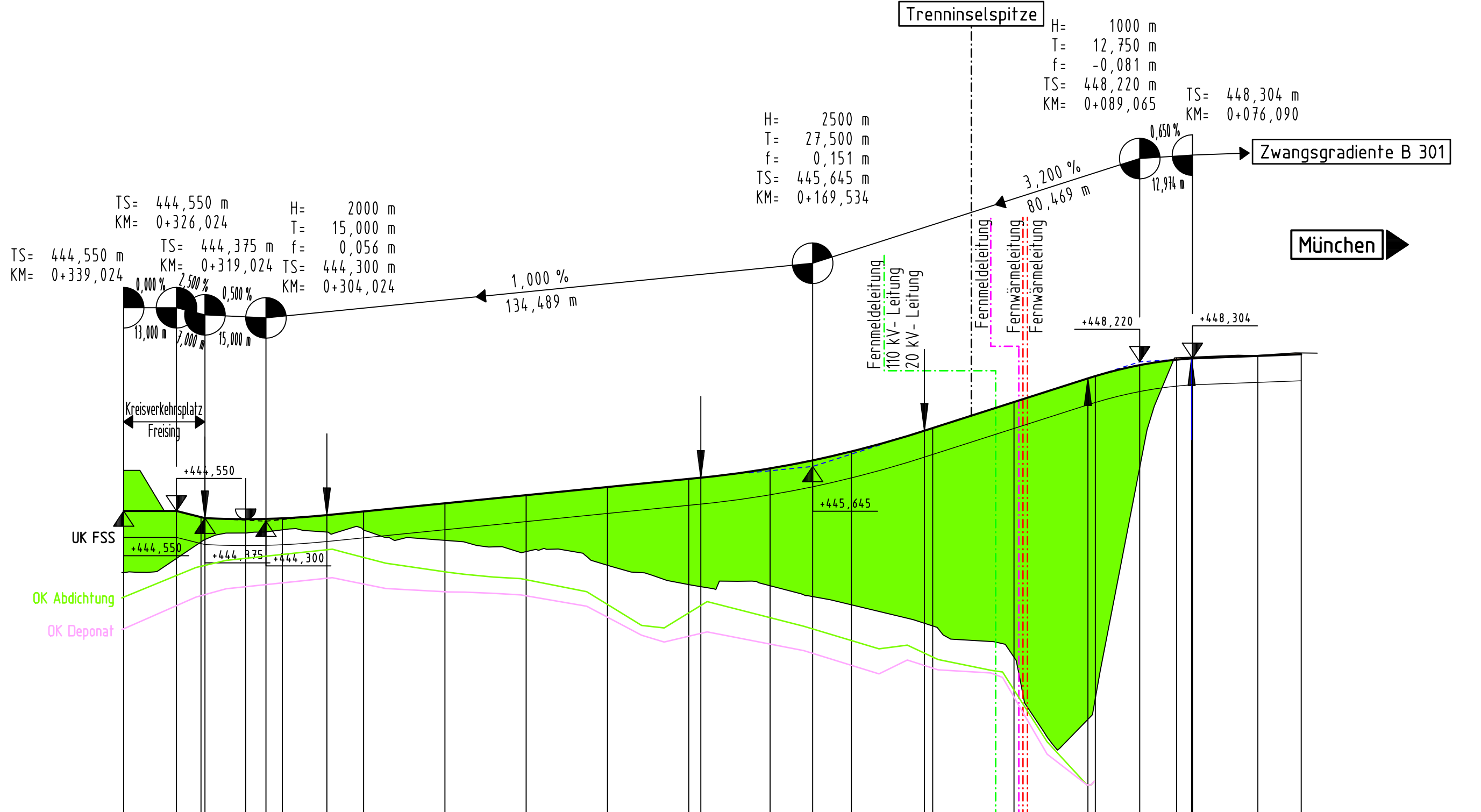
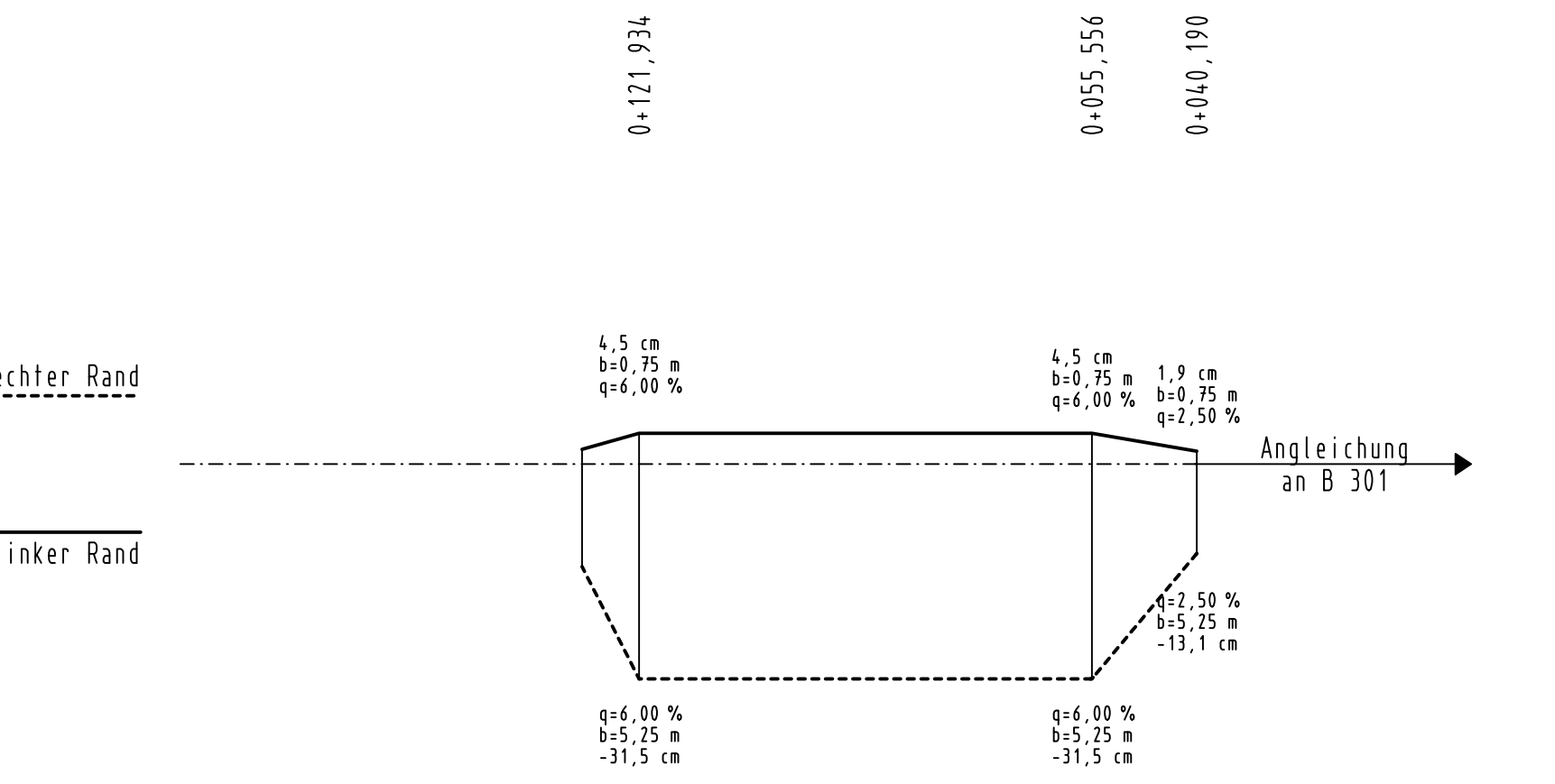

M = 1:1000/100  
 NN 437,00

Station	39,024	26,024	13,024	9,024	4,024	0,000	89,023	80,000	60,000	40,000	20,000	0,000	80,000	60,000	40,000	20,000	0,000	
Gradiente	444,550	444,550	444,375	444,350	444,325	444,300	444,450	444,540	444,740	444,940	445,140	445,340	445,598	445,796	446,015	446,234	446,453	446,672
Gelände	442,788	442,788	441,987	441,987	441,987	441,987	441,987	441,987	441,987	441,987	441,987	441,987	441,987	441,987	441,987	441,987	441,987	441,987

KRÜMMUNGSBAND

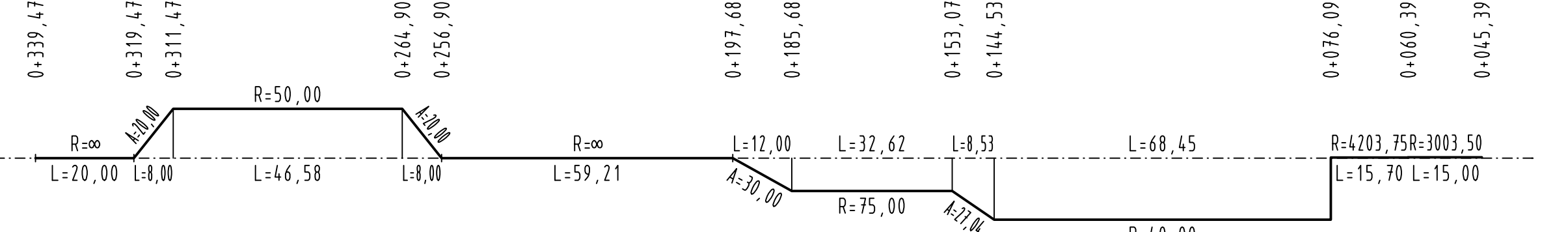

QUERNEIGUNGSBAND

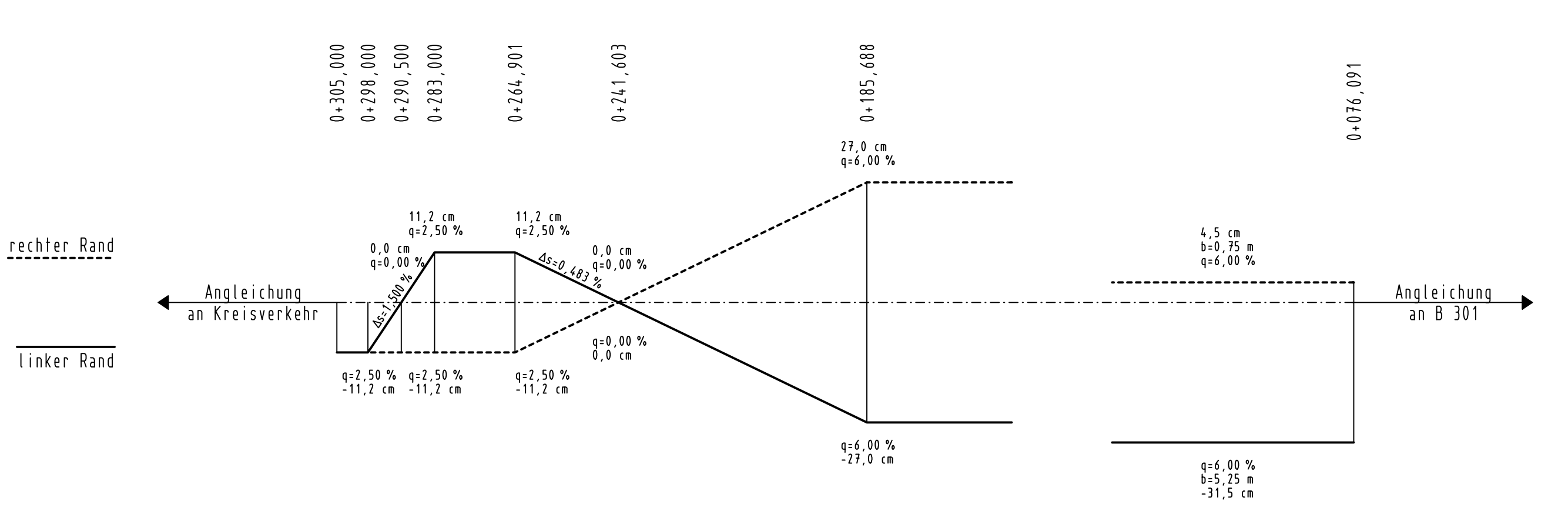

Regelquerschnitt

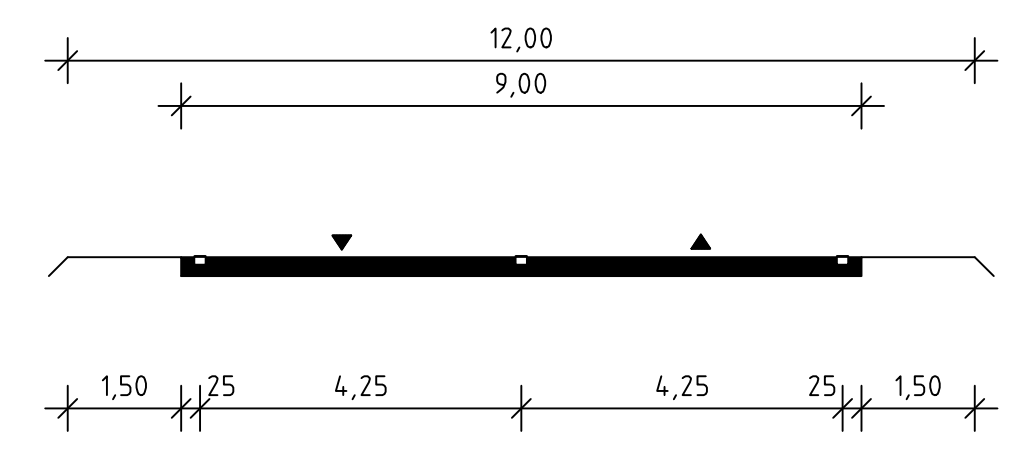

**Hyna + Weiß Bauingenieure**  
 Hyna + Weiß Bauingenieure GmbH | Internet www.hyna-weiß.de  
 Thomas-Dalle-Str. 22 | 86316 Friedberg | Tel 0821-268 970

BV: 093.10.10	Datum	Name
bearbeitet: 06/2020	06/2020	Dr. Kupfer
gezeichnet: 06/2020	-	Scherer
geprüft: 06/2020	-	Weiß

**Staatliches Bauamt Freising**  
 Fachbereich Straßenbau  
 Winzerstraße 43  
 80797 München

bearbeitet: -	extern
gezeichnet: -	extern
geprüft: 06/2020	Wagner
PSP Nr.: B118 ABA0012.00	
PSP Bez.: NCU-Freising	

Nr.	Art der Änderung	Datum	Zeichen
D	Anhebung des Kreisverkehrsplatzes Freising wegen Altlast Tüching	06/2020	Dr. Kupfer
C	Bezeichnung BW 0/1	01/2014	Weiß

**PLANFESTSTELLUNG**

Straßenbauverwaltung Freistaat Bayern  
**Staatliches Bauamt Freising**  
 Straße / Abschn.-Nr. / Station: B301\_040\_1,360 bis B301\_080\_3,361

Unterlage / Blatt-Nr.: 6.3 / 3T4  
**Höhenplan**  
 Aus- und Einfahrtsrampe  
 B 301 -  
 Kreisverkehrsplatz Freising  
 Maßstab: 1 : 1 000 / 100

**B 301 Freising - Au i. d. Hallertau**  
 Nordostumfahrung Freising

Aufgestellt:  
 München, den 25.05.2009  
 Staatliches Bauamt

3. Teilar:  
 München, den 17.01.2014  
 Staatliches Bauamt

4. Teilar:  
 München, den 25.05.2020  
 Staatliches Bauamt

Dr. Kupfer  
 Scherer, Baustein